

# ИНСТРУКЦИЯ ПО СБОРКЕ

**1** Подготовьте необходимый инструмент для монтажа полотенцесушителя.



**2** Открываем коробку с полотенцесушителем и комплект фурнитуры К1.



**3** Берем один из переходников, надеваем гайку, вкладываем прокладку. Устанавливаем его в верхней части полотенцесушителя при помощи разводного ключа. Повторяем те же действия с другой стороны. Переходник под кран Маевского закручиваем не сильно, чтобы не порвать резиновые уплотнители.

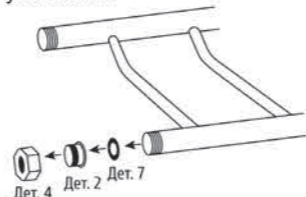

**4** Надеваем кольцо на переходник, вкручиваем в кольцо шпильку, затягиваем отверткой. Повторяем ту же операцию с противоположной стороной.

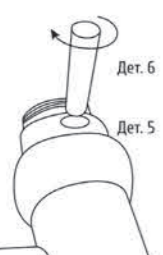

**5** Закручиваем краны Маевского в свои гнезда. Проверяем, закрыты ли сами краны Маевского.

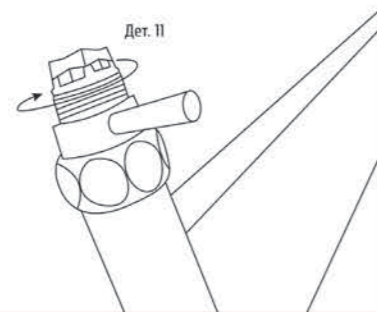

**6** Открываем комплект КЗ.



**7** На эксцентрики подматываем сантехническую нить (в комплект не входит) и вворачиваем в подводу центральной системы отопления или водоснабжения с необходимым количеством витков.

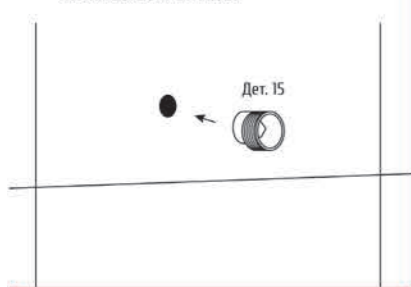

**8** Вкладываем прокладки в угловое соединение и накручиваем на полотенцесушитель.

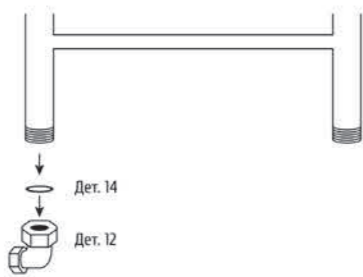

**9** Прислоняем к стене полотенцесушитель шпильками и регулируем эксцентриками посадочные места.

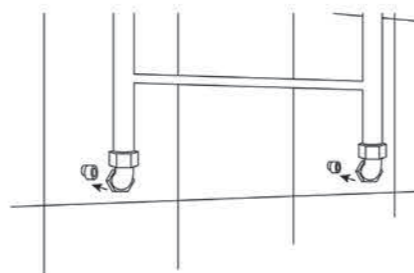

**10** Отмечаем места для сверления технологического отверстия под держатели в верхней части полотенцесушителя.

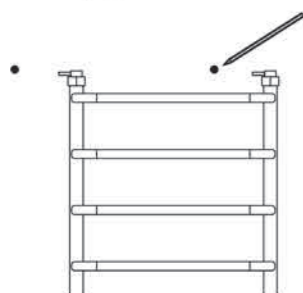

**11** Производим сверление технологических отверстий.



**12** Устанавливаем дюбели для настенного крепления в просверленные технологические отверстия.



**13** Прикручиваем держатели.

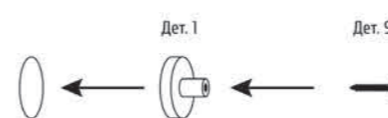

**14** На эксцентрики надеваем отражатели.

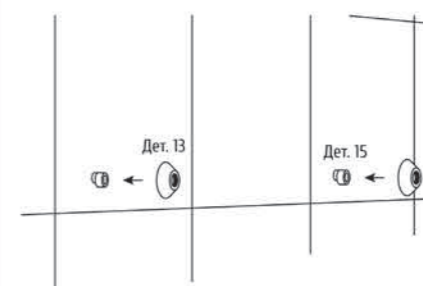

**15** В гайки угловых соединений вкладываем прокладки.

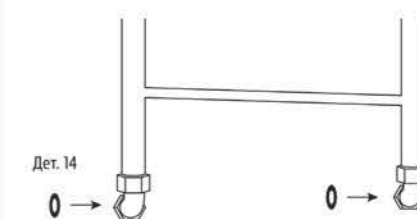

**16** Берем полотенцесушитель, вставляем шпильки в держатели и затягиваем шестигранным ключом стопорные винты в держателях.

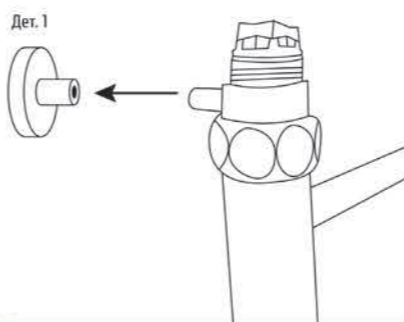

**17** Накручиваем угловое соединение на эксцентрик.

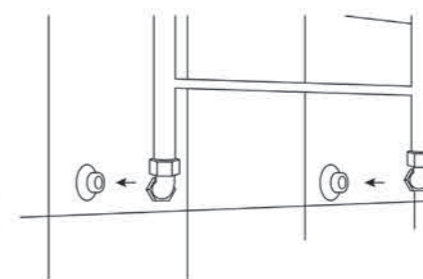

**18** Протягиваем все соединения специальным инструментом (разводным ключом).

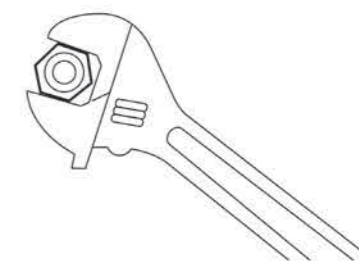

**19** Открываем вентили для пуска воды.



**20** Проверяем, нет ли течи (подтягиваем специальным ключом в местах, где образуется течь).

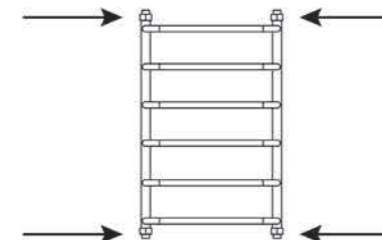

**21** Открываем клапан крана Маевского при помощи отвертки или специального ключа.

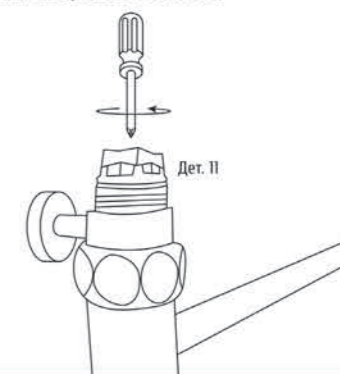

**22** Спускаем воздух из полотенцесушителя.

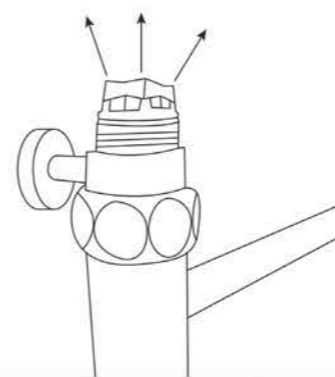

**23** Закрываем клапан крана Маевского.

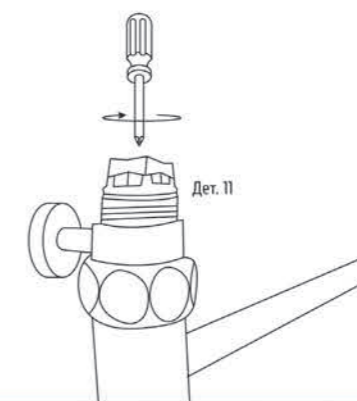

**24** Накручиваем оставшиеся верхние колпачки из комплекта К1. Изделие готово к эксплуатации.

